

Comenzar a usar su **silhouette**
portrait[®]



Conectar su Silhouette Portrait®

1

Compruebe los componentes incluidos

Silhouette Portrait® incluye los componentes mostrados en la siguiente lista. Compruebe que todos los componentes se encuentran en la caja antes de comenzar. Si le falta algún componente, por favor, póngase en contacto con support@silhouetteamerica.com.



Herramienta de corte electrónico Silhouette Portrait®

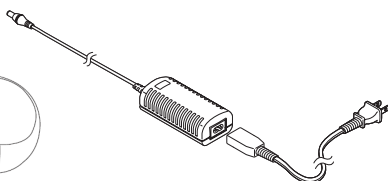

Cable de electricidad y adaptador a la corriente



Cable USB



Tapete de corte

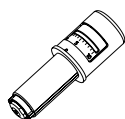

Cuchilla autoajustable

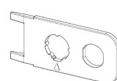

Herramienta de extracción de Bluetooth®

Saque Silhouette Portrait® de la caja y retire las tres tiras de cinta y la espuma protectora. Estas tiras de cinta y espuma se usan para que las piezas sueltas de Silhouette se mantengan en su sitio durante el envío.

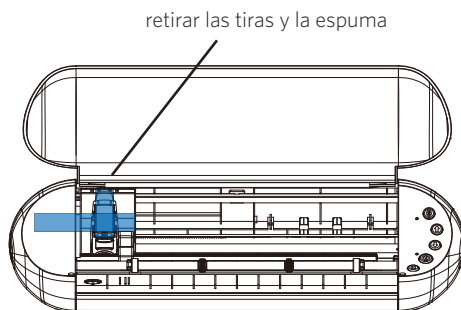

2

Instalar el software Silhouette Studio®

Instalación

1. Vaya a silhouetteamerica.com.
2. Haga clic en el botón azul "Actualización de Software" en la parte superior de la pantalla.
3. Bajo "Silhouette Studio" haga clic en el enlace de descarga. Asegúrese de elegir el correcto dependiendo de su sistema operativo (Windows o Mac).

PARA WINDOWS: continúe con el proceso de instalación siguiendo las instrucciones que aparecen en pantalla. Si la ventana de instalación no aparece automáticamente, vaya a la descarga del archivo en Mi PC y haga doble clic en el programa setup.exe para ejecutarlo. Si aparece un cuadro de diálogo con el texto "Nuevo hardware encontrado", siga las instrucciones recomendadas para aceptar la instalación del sistema del controlador de Silhouette.

PARA MAC: arrastre y suelte el ícono de la aplicación Silhouette Studio® en la carpeta de aplicaciones para instalar Silhouette Studio®.

3

Conecte Silhouette Portrait®

Una vez que esté instalado el software Silhouette Studio®, conecte Silhouette Portrait® a una toma de corriente. Después conecte Silhouette a su ordenador con el cable USB incluido.

1

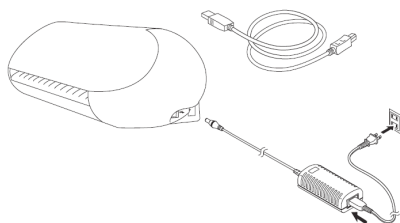

2

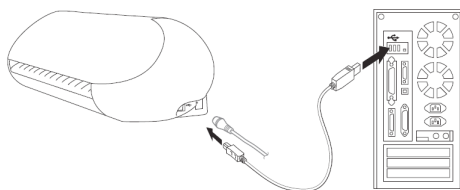

Ponga en marcha la máquina pulsando el botón de encendido. Si aparece en su PC un cuadro de diálogo con el texto "Nuevo dispositivo encontrado", siga las instrucciones para aceptar la instalación en su sistema del controlador Silhouette.

Abrir el Software Silhouette Studio®



Localice el ícono de Silhouette Studio® en el escritorio o en el Menú Inicio de su PC (en la carpeta Aplicaciones en Mac®). Haga doble clic sobre el ícono para iniciar la aplicación.

Una vez que Silhouette Studio® se haya abierto, verá una página en blanco en su pantalla.

Si quiere cambiar las dimensiones u orientación de la página, encontrará abiertas ya las opciones de ajuste de página en un panel en la parte derecha de la pantalla.



Para acceder a estas opciones de ajuste de página en el futuro, haga clic en el botón Ajustes de página de la barra de herramientas de opciones en la parte superior derecha de la ventana.

Pestañas de navegación

Hay cuatro pestañas en la parte superior derecha:



Diseño

El área de diseño es su espacio de trabajo para crear proyectos. Esta área incluye barras de herramientas, página blanca de diseño y área de mat / tapete / base de corte / etc gris. Desde la Biblioteca, la Silhouette Design Store o el menú Enviar, haga clic en la pestaña Diseño para volver a la página de su diseño.

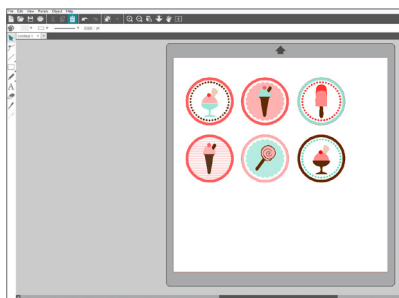

Tienda

Cuando está conectado a internet, la pestaña Tienda lo lleva a la Silhouette Design Store donde puede buscar y comprar diseños.

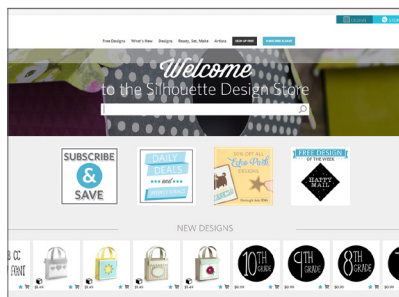

Biblioteca

Puede acceder a sus diseños guardados desde la pestaña Biblioteca. Ordene y organice sus diseños como desee, agregando carpetas y subcarpetas. Puede guardar sus diseños en la computadora o en Silhouette Cloud.

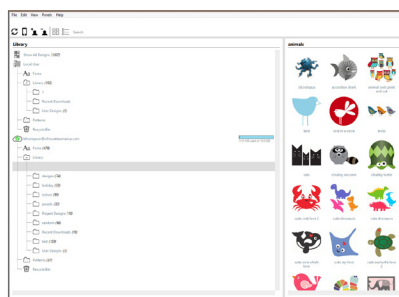

Enviar

En la pestaña Enviar puede ajustar los cortes de sus diseños y enviarlos a su Silhouette. Es similar al menú Enviar a imprimir de otros programas.

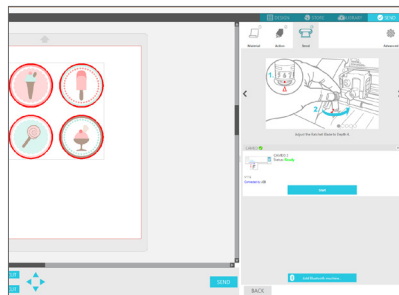

Pestaña Diseño

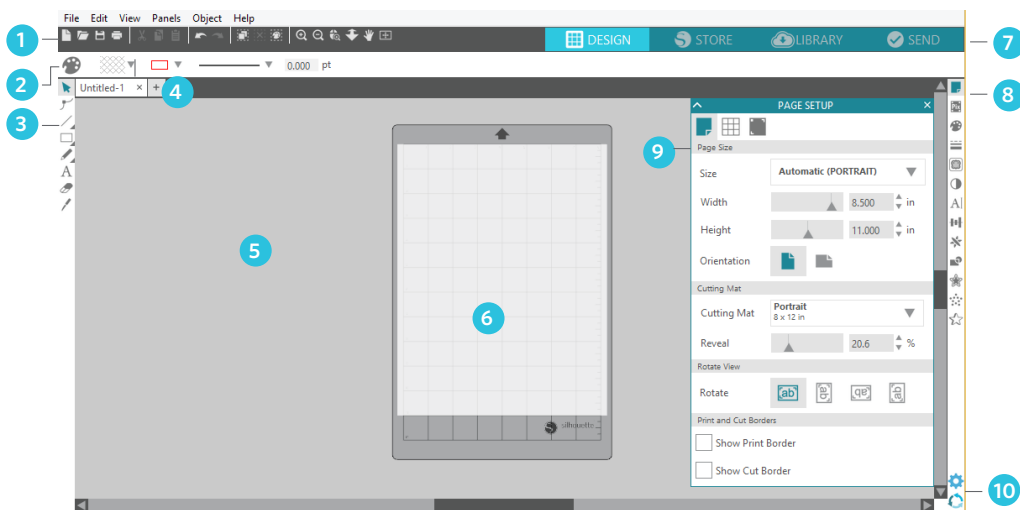

Vista general del área de trabajo

1. Herramientas de documento
2. Barra de herramientas de acceso rápido
3. Herramientas de dibujo
4. Pestañas de documentos
5. Área de mat / tapete / base de corte / etc (gris)
6. Área de corte activa
7. Pestañas de navegación
8. Herramientas Avanzadas Silhouette Studio®
9. Paneles
10. Preferencias y temas

Área de corte/dibujo

El espacio de trabajo tiene dos secciones: la página blanca de diseño o área de corte y el área de soporte gris. Las imágenes y diseños se pueden colocar en el área de soporte gris o el espacio de corte, pero solo los diseños o imágenes dentro del área de corte activa (dentro del recuadro rojo en la página blanca) se enviará a su Silhouette. El área gris se puede usar para colocar trabajo extra.

Pestañas de documentos

Las pestañas de documento están en la parte superior del espacio de trabajo. Si hay un documento abierto, al abrir un nuevo documento se abrirá en una pestaña nueva. La pestaña de documentos resaltada en blanco indica qué documento está abierto en el espacio de trabajo. Las pestañas de los demás documentos abiertos estarán en gris.

Las pestañas de documentos le permiten desplazarse fácilmente entre diversos documentos e identificar de un vistazo a los proyectos abiertos actualmente. Al guardar un archivo, el nombre se actualizará automáticamente en la pestaña.

Paneles

Las herramientas avanzadas de Silhouette Studio® abren sus propios paneles. Al hacer clic en un ícono de diseño, se abrirá un panel a la derecha de la pantalla. El primer panel se ubicará arriba. Los siguientes paneles que abra se ubicarán en el lugar del panel abierto siempre que esté en la posición predeterminada. Si mueve el panel de su posición predeterminada, al abrir un nuevo panel, se ubicará en la posición predeterminada. De este modo, podrá abrir todos los paneles que desee y moverlos por cualquier parte de la pantalla de diseño.

Minimizar paneles

Los paneles se pueden minimizar al hacer clic en la flecha a la izquierda del panel. Minimice, mueva y reubique los paneles para arreglar la pantalla como desee.

Al cerrar un panel, los que se encuentren debajo ocuparán el lugar del anterior.

Paneles adhesivos

Los paneles se adhieren, es decir, se acoplan a la parte superior del área de diseño o entre sí. No obstante, los paneles no se adhieren entre sí. Puede mover los paneles en grupo o individualmente por la pantalla. Dependiendo de su proyecto, puede tener muchos paneles abiertos para usar una amplia variedad de herramientas o solo uno a la vez.

Paneles con múltiples íconos

Algunos paneles tienen un solo ícono, como PixScan™ u Offset. Otros paneles tienen un grupo de íconos relacionados. Estos íconos están disponibles dentro del panel en pestañas diferentes. Por ejemplo, el panel Transformar incluye Alinear, Escalar, Rotar, Mover y en la Designer Edition, íconos de Distorsión.

Modo de panel

Puede personalizar el modo de panel en el panel Preferencias. En Predeterminado, puede elegir cómo abrir los paneles.

- ▶ **Modo de panel único:** Se puede abrir un solo panel a la vez. Si hay un panel abierto y hace clic en otro ícono, el panel nuevo reemplazará al panel que estaba abierto.
- ▶ **Modo de panel flexible:** Predeterminado. Al igual que modo de panel único, con el modo flexible no podrá tener varios paneles abiertos a la vez. No obstante, al mover un panel de su ubicación predeterminada, permanecerá abierto si hace clic en otro ícono de panel. Si deja el panel en su ubicación predeterminada y hace clic en otro ícono, el panel nuevo reemplazará al anterior.
- ▶ **Modo de paneles múltiples:** Se abrirán todos los paneles nuevos, no importa cuántos haya abierto.

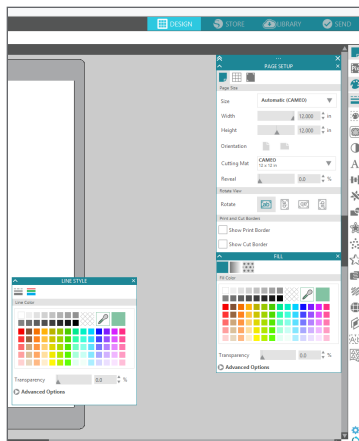
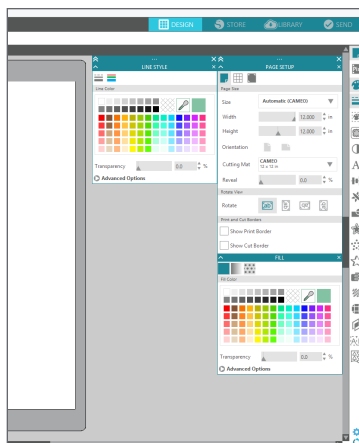

Dibujar texto

A Para cortar letras o palabras utilizando cualquier fuente de su ordenador, elija la herramienta de texto de la barra de herramientas en la parte izquierda de la pantalla. Con la herramienta de texto seleccionada, haga clic en cualquier parte de la página para comenzar a escribir.

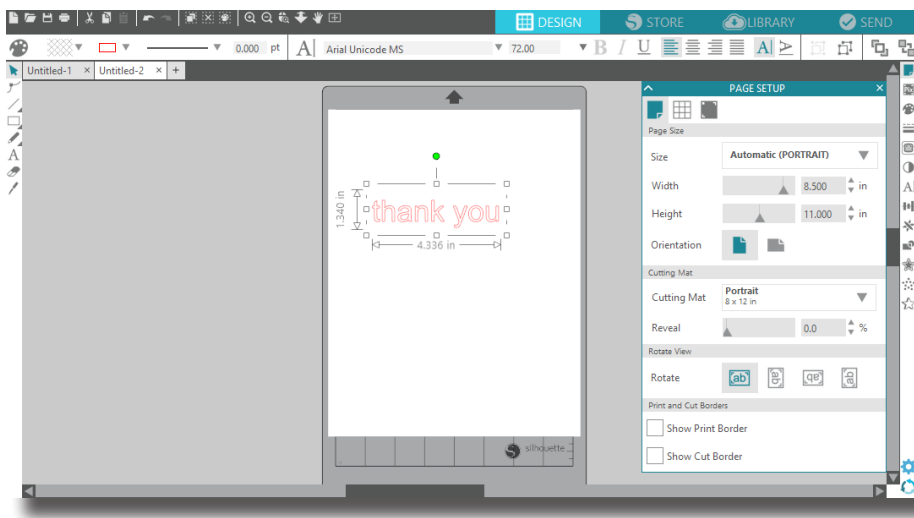

Tras hacer clic en la página con la herramienta de texto, aparecerá un cursor parpadeante. Comience a escribir las letras/palabras/frases que desee.

Mientras está escribiendo/editando texto, aparecerá el panel de opciones de texto en la parte derecha de la pantalla. En este panel podrá cambiar la fuente, tamaño de texto, peso, justificación, espaciado entre caracteres y entre líneas. Utilice el ratón para destacar el texto antes de hacer algún cambio de fuente, tamaño, peso, etc.

Para terminar de escribir el texto, haga clic en cualquier sitio fuera de la página. Esto concluirá el modo de edición de texto y deseleccionará el texto. Si necesita hacer otro cambio en el texto, haga doble clic sobre él utilizando la Herramienta seleccionar (en la barra de herramientas de la izquierda).

Para mover su texto en la página, haga clic sobre él y arrástrelo a un nuevo lugar.

Para modificar el tamaño de su texto, selecciónelo y luego haga clic y arrastre una de los puntos de control de las esquinas.

Para rotar su texto, seleccione el texto y luego haga clic y arrastre el círculo verde mostrado encima del objeto.

Dibujar formas simples

Silhouette Studio® tiene funciones integradas para dibujar formas simples como círculos, cuadrados, rectángulos, líneas, polígonos y dibujos a mano alzada. Todas estas herramientas se encuentran en la barra de herramientas del lado izquierdo de la ventana de Silhouette Studio®.

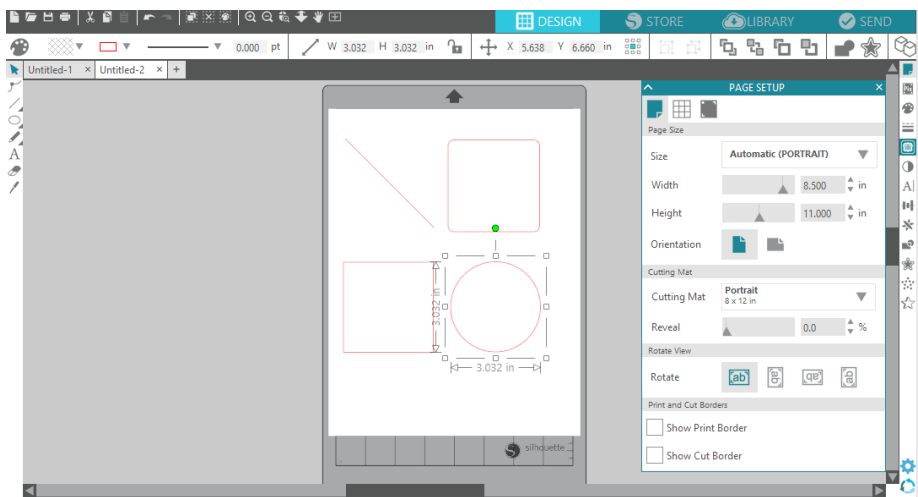

Líneas

Para dibujar una línea, elija la Herramienta trazar línea de la barra de herramientas de la izquierda. Puede hacer clic y arrastrar con el ratón para dibujar una línea, o puede hacer clic una vez para comenzar la línea y clic una segunda vez para finalizarla.

Mantenga pulsada la tecla MAYÚSCULAS mientras traza una línea para que sea perfectamente vertical, horizontal o en un ángulo de 45°.

Rectángulos/cuadrados

Para dibujar un rectángulo, elija la Herramienta rectángulo de la barra de herramientas de la izquierda. Puede hacer clic y arrastrar con el ratón para dibujar un rectángulo, o puede hacer clic una vez para colocar una esquina, y clic una segunda vez para colocar la esquina contraria.

Mantenga pulsada la tecla MAYÚSCULAS mientras crea un rectángulo para crear un cuadrado perfecto.

Mantenga pulsada la tecla ALT (OPCIÓN en Mac®) para dibujar un rectángulo desde el centro, en lugar de desde una esquina.

Mantenga pulsadas las teclas MAYÚSCULAS + ALT (MAYÚSCULAS + OPCIÓN en Mac®) para dibujar un cuadrado perfecto desde el centro de su clic original.

Pestaña Tienda

La Silhouette Design Store contiene miles de diseños, desde formas simples hasta patrones y diseños complejos, para cortar con su Silhouette. La mayoría de los diseños cuestan solo 99¢. Generalmente, se publica un diseño gratuito cada semana.

Para acceder a Silhouette Design Store, haga clic en la pestaña Tienda en la esquina superior derecha del software.

Encontrará el diseño gratuito de la semana en la página de inicio que se abrirá.

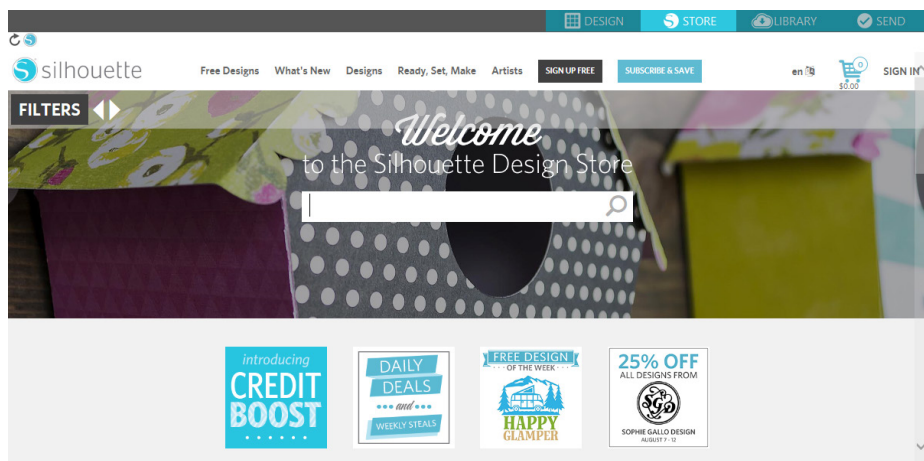

Buscar nuevos diseños

La Tienda online de Silhouette funciona como cualquier otra página web, y se puede navegar por ella haciendo clic en sus diferentes enlaces para buscar nuevos lanzamientos, diseños populares, etc. La página de inicio contiene nuevos y populares diseños en los que usted podría estar interesado.

Por ahora, intente descargar un diseño gratuito haciendo clic en el botón del diseño gratis de esta semana en la página de inicio, o buscar en la pestaña de Diseño Libre.

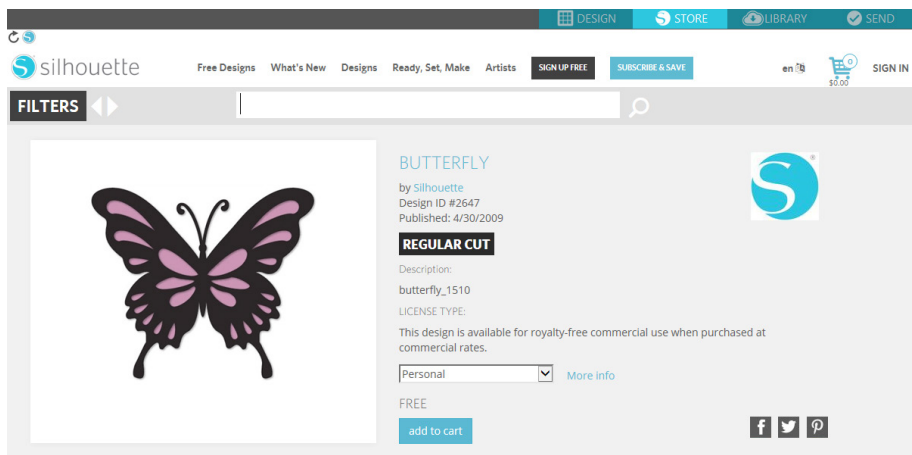

Haga clic en el diseño en los resultados de búsqueda para ver los detalles del diseño.
Haga clic en el botón "Add to Cart" para añadir este diseño gratuito a su carrito de la compra.

 Busque el ícono del carrito de la compra en la esquina superior derecha de la ventana y haga clic sobre él para ver su carrito de la compra. El total del carrito debería ser \$ 0,00.

Haga clic en el botón de "Checkout" para finalizar. En este momento, el sistema le pedirá iniciar sesión antes de la descarga. Solo tardará unos segundos en crear una nueva cuenta. Haga clic en el enlace "Sign up free" de la página de inicio de sesión para crear una nueva cuenta.

Crear una cuenta

Existen varios tipos diferentes de cuenta. Una vez que esté familiarizado con la Tienda online de Silhouette, quizá desee adquirir una suscripción y descargar docenas de diseños al mes.

The screenshot shows the 'CHOOSE YOUR SUBSCRIPTION' page on the Silhouette Design Store. The page features a navigation bar with 'DESIGN', 'STORE', and 'LIBRARY' tabs. Below the navigation, there are links for 'Free Designs', 'What's New', 'Designs', 'Ready, Set, Make', 'Artists', 'WISHLIST', and 'MY SUBSCRIPTION'. A search bar and a 'FILTERS' button are also visible. The main content area is titled 'CHOOSE YOUR SUBSCRIPTION' and displays three subscription options: 'BASIC', 'DELUXE', and 'DIAMOND'. The 'BASIC' plan is selected and highlighted in blue. The 'BASIC' plan details are: Length: 12 Month (selected), Plan Price: \$9.99 per month, Monthly Credits: \$25.00 per month, and Features: 60 day credit rollover, Digital Silhouette Handbook, and \$0.40 average cost per download*. A 'continue' button is located at the bottom right of the subscription selection area.

LENGTH	PLAN PRICE	MONTHLY CREDITS	FEATURES
12 Month	\$9.99 per month	\$25.00 per month	• 60 day credit rollover • Digital Silhouette Handbook • \$0.40 average cost per download*
6 Month			
3 Month			

* Most downloads are \$0.99 per file. Pricing may vary due to promotions, and other discounts.
[Click here to compare all of the subscription plans.](#)

Para crear una cuenta gratuita y comprar un diseño cada vez, elija la opción "Sign up FREE".

Le pediremos su nombre, email y contraseña para crear una cuenta. Escriba su información y haga clic en el botón "Sign Up".

The screenshot shows the 'SIGN UP FOR A FREE ACCOUNT' page on the Silhouette Design Store. The page features a navigation bar with 'DESIGN', 'STORE', 'LIBRARY', and 'SEND' tabs. Below the navigation, there are links for 'Free Designs', 'What's New', 'Designs', 'Ready, Set, Make', 'Artists', 'SIGN UP FREE', and 'SUBSCRIBE & SAVE'. A search bar and a 'FILTERS' button are also visible. The main content area is titled 'SIGN UP FOR A FREE ACCOUNT' and contains a form for creating a new account. The form fields are: name (Jane Doe), email (jane@doe.net), password (Good), confirm password, and country (United States). There is a checkbox for 'Send me newsletters about new Silhouette products and information' and a 'Sign up' button.

Setting up a free Silhouette Design Store account couldn't be easier - just fill out the form below and you're ready to go. You can then use your email address and password to log in to your account and begin downloading shapes right away. We keep a record of all the designs you purchase. That way, if your designs are ever lost (or if you switch computers), you can easily retrieve all the designs you have acquired from the Silhouette Design Store (we are unable to keep a record of the designs you create on your own and suggest you create backups to prevent accidental loss).

name: Jane Doe
email: jane@doe.net
password: Good
confirm password:
country: United States

Send me newsletters about new Silhouette products and information

Sign up



Una vez que su cuenta haya sido creada, deberá acceder a su carrito de la compra de nuevo e intentar el proceso de Caja una vez más. Se le pedirá validar su contraseña cada vez que descargue diseños.

Escriba su contraseña para autorizar la descarga.

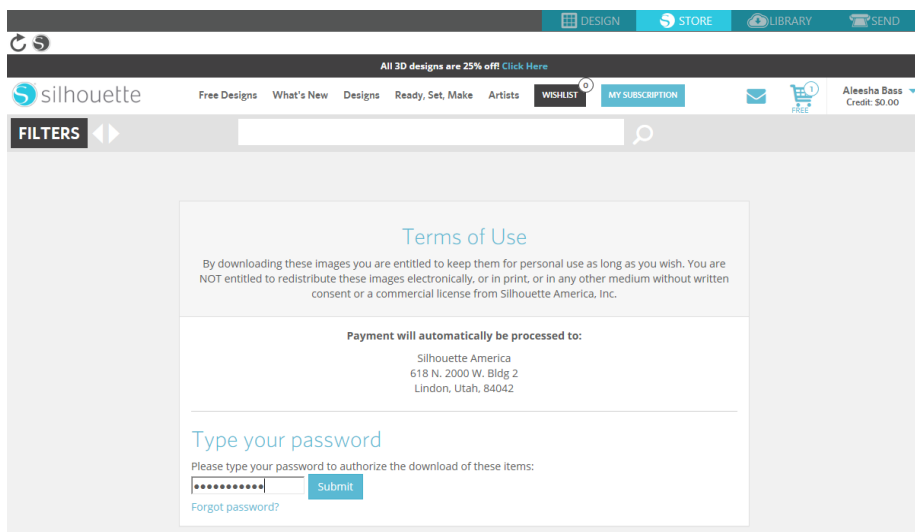

Cómo usar la tarjeta de suscripción de prueba

Si su Silhouette vino con una tarjeta de suscripción de prueba, puede utilizarla para comprar diseños en Silhouette Design Store. Después de registrar su máquina en silhouetteamerica.com/setup, se le enviará un código único que le da derecho a un 1 mes de suscripción básica a Silhouette Design Store. Siga las instrucciones del correo electrónico para activar la suscripción de prueba y comenzar a disfrutar de Silhouette Design Store.

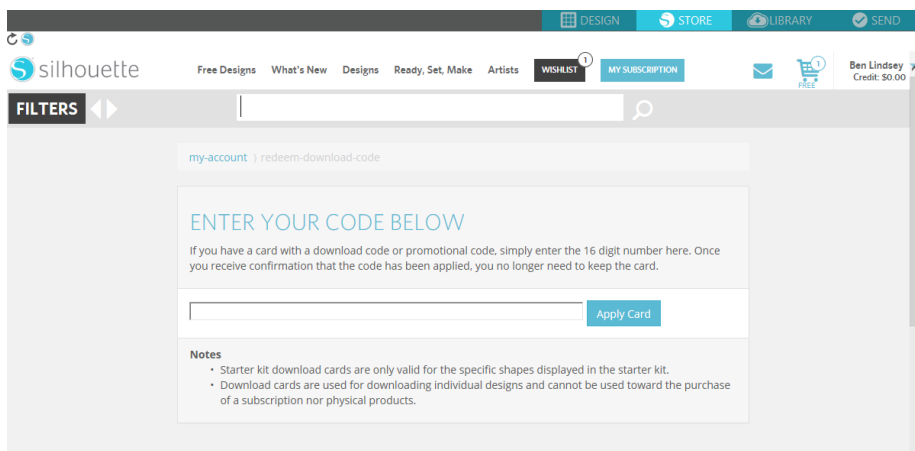

Puedes ver tus créditos de suscripción disponibles en la esquina superior derecha de la pantalla debajo de la barra de búsqueda.

Etiqueta de la biblioteca

Buscar diseños

Haga clic en el botón Biblioteca para ver los diseños de Silhouette que tiene en su ordenador. Silhouette Studio® incluye 50 diseños gratuitos para ayudarle a comenzar. Conecte Portrait a su ordenador y ponga en marcha la máquina para obtener sus diseños gratuitos.

Haga clic en el atajo Mostrar todos los diseños en el panel izquierdo de Biblioteca para ver los 50 diseños incluidos con nuestro software.

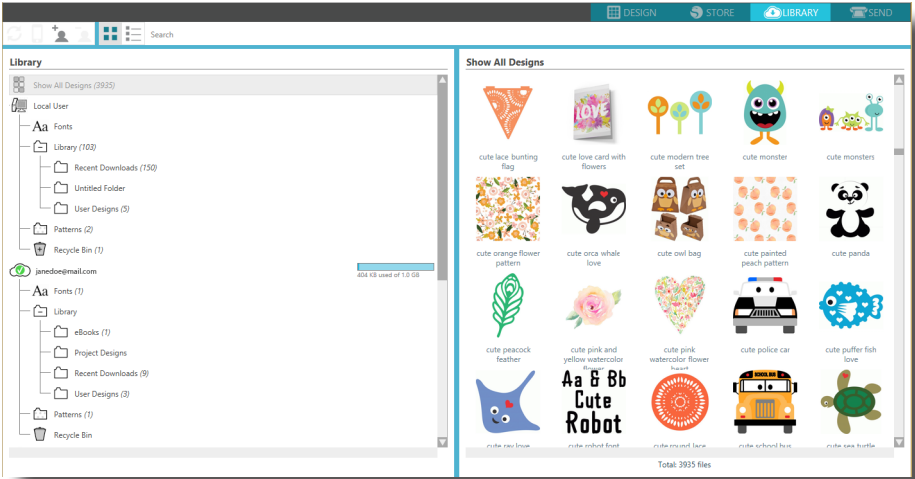

Haga clic en el icono al lado de la carpeta Biblioteca para expandir la carpeta y ver su contenido. Esta carpeta contiene inicialmente los 50 diseños gratuitos incluidos.



Use el botón Ver como iconos y el botón Ver como lista para cambiar la vista de los diseños en el panel derecho. En ver como lista, puede clasificarlos por su nombre, tipo de diseño, nombre de artista y fecha descargada.

Organizar los diseños

Puede organizar sus diseños dentro de Biblioteca a su gusto creando nuevas carpetas para sus diseños.

Con la carpeta Biblioteca seleccionada, haga clic en el botón Nueva carpeta de la barra de herramientas encima de la ventana Biblioteca, luego escriba el nombre de su nueva carpeta.

Seleccione la carpeta Biblioteca de nuevo para mostrar los 50 diseños que ya tiene.

Arrastre cualquier diseño desde el panel derecho a la nueva carpeta creada en el panel de carpetas de la izquierda. Los números entre paréntesis al lado de cada carpeta indican cuántas formas hay dentro de cada carpeta.

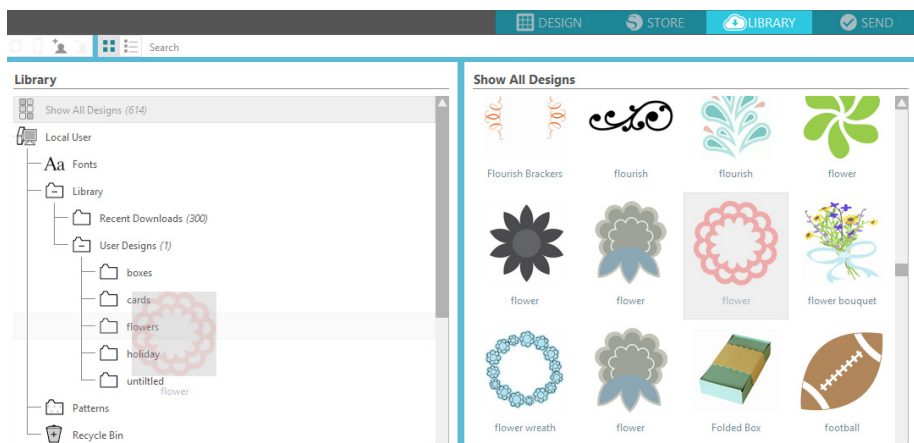

Silhouette Cloud

Silhouette Cloud trabaja de la mano con Silhouette Studio® para mantener todos sus diseños sincronizados en varios dispositivos. Puede sincronizar hasta cinco dispositivos con su cuenta en la nube. Si no está utilizando varios dispositivos, Silhouette Cloud es útil para hacer copias de seguridad de sus diseños y prevenir la necesidad de recuperaciones.

Silhouette Cloud tiene capacidad de almacenamiento ilimitada disponible para descargas de Silhouette Design Store. Hay 1 GB disponible para el contenido personalizado. Los miembros del Club Silhouette reciben 5 GB de almacenamiento para contenido personalizado.

Para sincronizar sus archivos, arrástrelos hasta el icono de la nube en la carpeta Biblioteca. El software le pedirá que inicie sesión en la nube con su cuenta de Silhouette. Una vez iniciada la sesión, su nube comenzará la sincronización de sus diseños.

La Biblioteca de su nube tendrá su propia carpeta en la biblioteca. Usted tiene la opción de guardar cosas en la carpeta de usuario local o en la biblioteca de su nube, que se titula como su correo electrónico de su cuenta de Silhouette. Los archivos guardados en la carpeta de usuario local sólo estarán disponibles desde ese dispositivo.

Buscar diseños

En la parte superior de la ventana Biblioteca encontrará un cuadro de búsqueda. Haga clic en el cuadro de texto y escriba una palabra clave para buscar en biblioteca de imágenes. Los resultados de búsqueda se mostrarán en el panel derecho de biblioteca.

Casilla de búsqueda

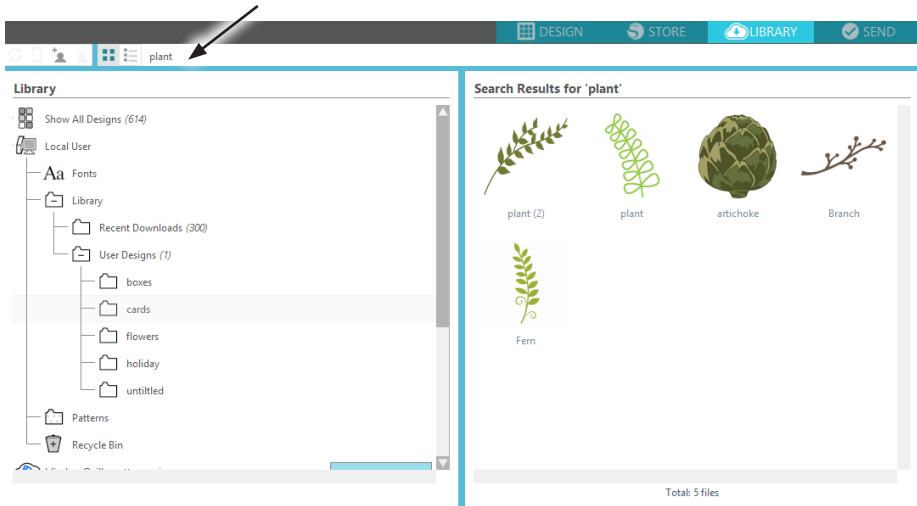

Si quiere ver las palabras clave y la descripción de la forma usadas para la búsqueda, haga clic con el botón derecho (Control clic en Mac®) y elija Mostrar propiedades. En la parte inferior de Biblioteca aparecerán los detalles de la forma destacada. Las formas descargadas de la Tienda online de Silhouette contendrán varias palabras clave y una descripción o instrucciones.

Usar diseños en Biblioteca

Usando las carpetas de Biblioteca, navegue hasta el diseño que quiere cortar. Haga doble clic sobre el diseño para colocarlo en su página en el software.

Esto cerrará automáticamente Biblioteca, que puede ser abierta de nuevo rápidamente haciendo clic en el botón Biblioteca en la barra de herramientas de la izquierda.

Para cerrar Biblioteca sin pegar un diseño, haga clic en el botón Cerrar de la esquina superior derecha de la zona de Biblioteca.

Cortar su diseño

Preparar el tapete de corte

Retire el papel no-adhesivo del tapete de corte.

Coloque su papel u otro medio en el tapete de corte según el diagrama mostrado en Silhouette Studio®.

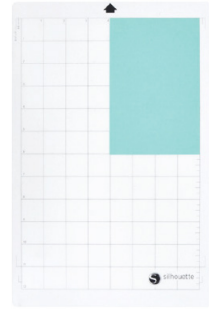
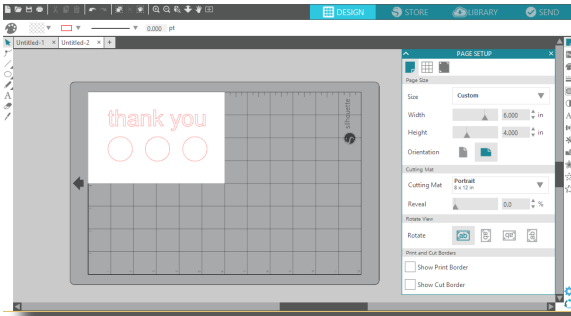
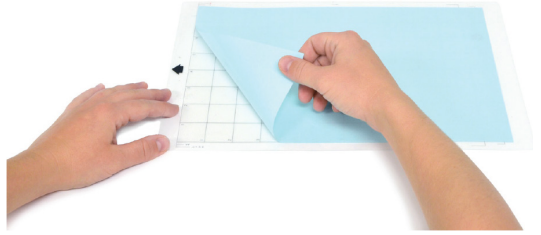

 Si no ve ninguna imagen del tapete de corte bajo el documento de la pantalla, haga clic en el botón Ajuste de página de la barra de herramientas de la parte superior derecha de la ventana.

Coloque la imagen de la pantalla donde quiere cortar en el tapete. Asegúrese de mantener su diseño dentro de los márgenes rojos de la página.

Preparar Silhouette para cortar

Ponga en marcha Silhouette Portrait® pulsando el botón de encendido y espere a que la máquina se inicie. Para meter la base de corte en la Silhouette, levante la tapa, alinee el borde izquierdo de la base de corte con la marca de alineación azul en el lado izquierdo de la máquina, pulse la base contra los rodillos blancos, y pulse el botón Cargar.

Orificio de ajuste

Rodillos blancos

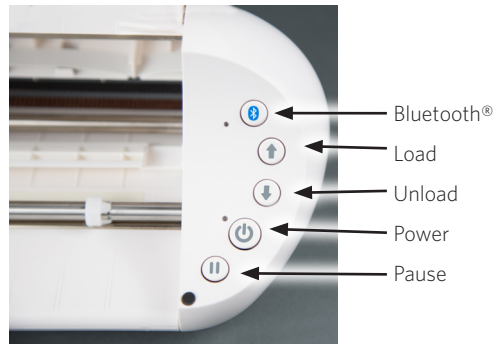
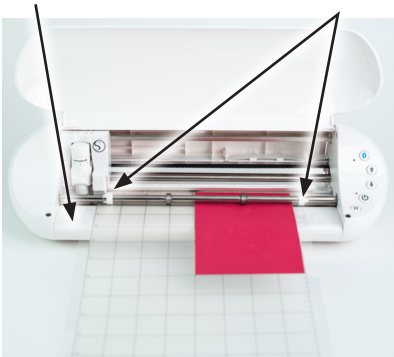

Cuchillas

Diferentes estilos de cuchillas se ajustan a diferentes métodos. Las instrucciones para ajustar los tipos de cuchillas alternativas están incluidas en el envase de la cuchilla. En todos los casos, la configuración de cuchillas superiores expone más la cuchilla y son para cortar materiales más gruesos. Consulte Silhouette Studio® para conocer la configuración de cuchillas recomendada para diferentes materiales.

Blade setting	Material
1	Materiales finos como vinilo y material con leve transferencia de calor
2-3	Materiales de peso medio como el papel, cartulina y material que transfiere el calor
4-6	Materiales más gruesos como cartulina con texturas y papeles con patrones
7-10	Materiales gruesos como lienzos

La cuchilla Autoajustable se puede ajustar automáticamente según los ajustes de corte de su software. Para ajustar la cuchilla Autoajustable manualmente, introduzca la punta de la cuchilla en el orificio de ajuste de la cuchilla como se muestra. Presione suavemente la AutoCuchilla arriba y abajo en el orificio de ajuste hasta que la línea roja del indicador apunte a la configuración deseada.

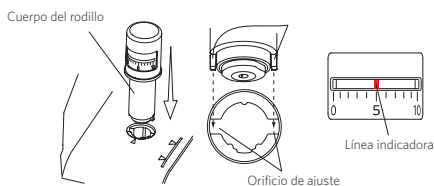

NOTA: La cuchilla Silhouette es nítida. Maneje la carcasa con cuidado y no toque la hoja misma.

Para cargar una herramienta en el carro deseado, desbloquee el soporte apretando suavemente y tirando del soporte de la herramienta. Coloque la herramienta en el soporte y empuje la parte trasera alargada para asegurarla. Asegúrese de que la herramienta está completamente introducida en el soporte.

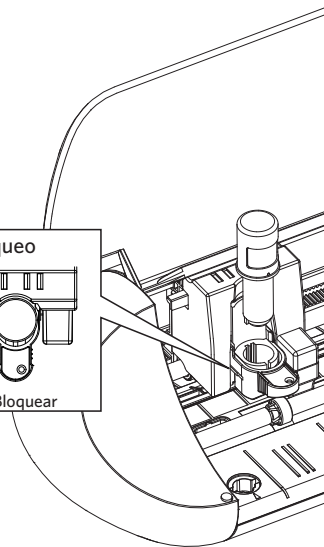
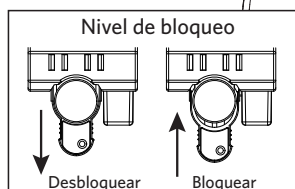

Pestaña Enviar

La pestaña Enviar es muy similar a la antigua Ajustes de corte, pero se divide en acciones. La pestaña Enviar agiliza y simplifica aún más el proceso de corte.

Puede elegir cuatro acciones en la pestaña Enviar: Simple, Línea, Relleno y Capa.

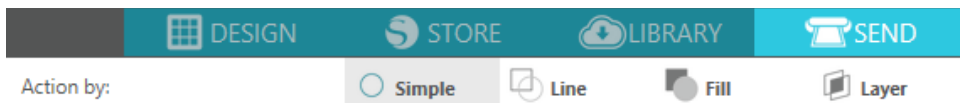

Cada acción le permite ajustar detalles específicos de corte. Para cortar, simplemente seleccione el material, la acción y la cuchilla en el panel Simple y haga clic en "Enviar".

La pantalla Enviar tiene dos partes: un panel a la derecha y una pantalla que le muestra el diseño a la izquierda. El panel a la derecha incluye las pestañas de acción y las opciones de la acción. Al ingresar a la pestaña Enviar, las líneas de corte del diseño se verán más gruesas y oscuras para que vea exactamente qué cortará Silhouette.

Si desea ajustar su diseño, haga clic en la pestaña Diseño para volver a la pantalla de diseño. En la pestaña Enviar puede mover su diseño pero no puede hacer ningún otro ajuste.

Opciones de acción

La primera opción en el panel de Acción es la pestaña Simple. Aquí puede seleccionar el tipo de material, qué acción debe realizar su Silhouette, qué tipo de cuchilla usará, qué líneas desea cortar, grabar, marcar, dar relieve o puntear.

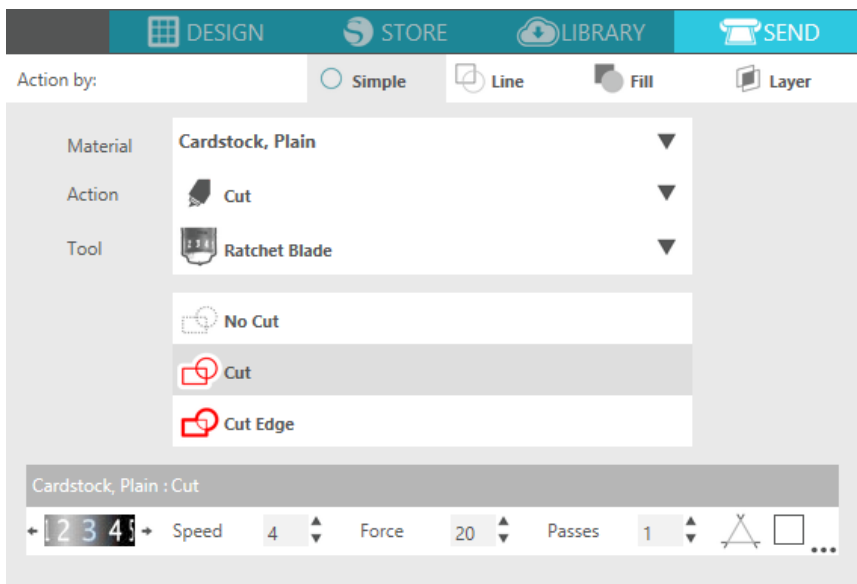

En este caso, seleccionamos “Cartulina, Normal”. Si el material que usará no aparece, haga clic en Agregar nuevo tipo de material, en la parte inferior de la pantalla. Podrá nombrar el material y establecer ajustes de corte.

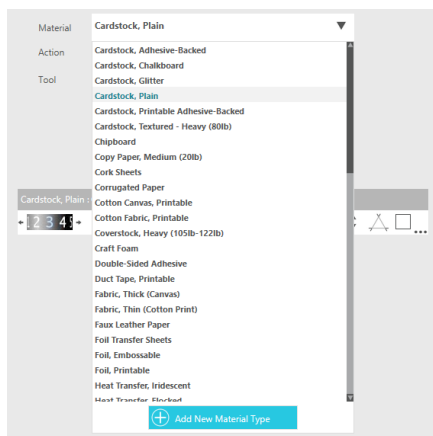

Para más ajustes, puede usar el panel Línea, Relleno o Capa. En los paneles Línea o Relleno, puede establecer qué hará Silhouette según el color de la línea o de relleno. Si su diseño tiene varias capas, puede usar el panel Capa para seleccionar qué capas cortar.

En la parte inferior del panel Enviar, hay un ícono parecido a un birrete. Haga clic en él para ver un breve tutorial y recordar lo que tiene que hacer antes de realizar un corte. Antes de realizar un corte, asegúrese de seguir estos pasos:

- ▶ Elija el material en la sección Material.
- ▶ Ajuste los detalles de corte deseados en las pestañas de Acción.
- ▶ Inserte la cuchilla o herramienta en la máquina y ajuste de acuerdo con los parámetros recomendados en el panel de Acción.
- ▶ Cargue el material con su propio soporte o cargue el material sobre una plancha de corte.

Cuando esté listo, haga clic en Enviar. El trabajo de corte se enviará a su Portrait.

Bluetooth®

Silhouette Portrait® es compatible con Bluetooth® y conexiones inalámbricas. Silhouette Portrait® Bluetooth® Edition incluye un adaptador Bluetooth® instalado. Las demás ediciones de Portrait vienen preparadas para Bluetooth®, pero deberá instalar un adaptador Bluetooth®. El Bluetooth® se encuentra en la parte inferior de la máquina, se requiere destornillador para acceder al compartimiento.



Bluetooth® apagado
(o sin adaptador Bluetooth®)



Bluetooth® encendido
pero sin conexión



Bluetooth® encendido
y conectado

Para conectar su Portrait 2 compatible con Bluetooth®, verifique que el Bluetooth® esté encendido; presione el botón de Bluetooth® de su Portrait. La luz LED junto al botón de Bluetooth® se iluminará en azul.

En Silhouette Studio®, vaya a la pestaña Enviar. Haga clic en el ícono de Bluetooth® en la parte inferior del panel y seleccione "Agregar máquina con Bluetooth®". En unos segundos, el estado de Portrait aparecerá "Listo" en el panel Enviar y se completará la configuración. La luz LED junto al botón de Bluetooth® se iluminará en violeta.

¿Dónde encontrar más información?

Guía del usuario completa

Vea la Guía del usuario completa e ilustrada dentro de Silhouette Studio® haciendo clic en Ayuda -> Guía del usuario.

Página web

Visite la sección de tutoriales de www.silhouetteamerica.com para obtener ayuda con características específicas e instrucciones paso a paso sobre cómo cortar diferentes tipos de medios con Silhouette Portrait®.

Blog

Visite el blog oficial de Silhouette en blog.silhouetteamerica.com para obtener ideas de nuevos proyectos que puede crear. Muchas entradas del blog contienen instrucciones paso a paso para usuarios avanzados de productos y software Silhouette.

Boletín

Inscríbase en el boletín de Silhouette en www.silhouetteamerica.com para recibir actualizaciones de producto y ofertas especiales por email.

Servicio al cliente

Si tiene alguna pregunta, no dude en ponerse en contacto con nuestro servicio al cliente:

Silhouette America, Inc.
support@silhouetteamerica.com
<https://www.silhouetteamerica.com/contact>